

МІНІСТЕРСТВО ОСВІТИ І НАУКИ УКРАЇНИ
НАЦІОНАЛЬНИЙ ТЕХНІЧНИЙ УНІВЕРСИТЕТ
«ХАРКІВСЬКИЙ ПОЛІТЕХНІЧНИЙ ІНСТИТУТ»

ЗАТВЕРДЖУЮ

Ректор НТУ «ХПІ»

Свєтєлєн СОКОЛ

« 05 » Травня 2023 р.



ОСВІТНЬО-ПРОФЕСІЙНА ПРОГРАМА
«ПІДПРИЄМНИЦТВО, ТОРГІВЛЯ ТА БІРЖОВА ДІЯЛЬНІСТЬ»

Другого (магістерського) рівня вищої освіти
за спеціальністю 076 – Підприємництво та торгівля
галузі знань 07 – Управління та адміністрування
кваліфікація магістр підприємництва та торгівлі

ЗАТВЕРДЖЕНО

ВЧЕНОЮ РАДОЮ НТУ «ХПІ»

Голова Вченої ради

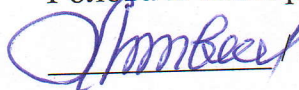
Леонід ТОВАЖНЯНСЬКИЙ

Протокол № _____ 4 _____

від « 5 » _____ травня _____ 2023 р.

Харків 2023 р.

ЛИСТ ПОГОДЖЕННЯ

Освітньо-професійної програми «Підприємництво, торгівля та біржова діяльність»

Рівень вищої освіти	Другий (магістерський)
Галузь знань	07 Управління та адміністрування
Спеціальність	076 «Підприємництво та торгівля»
Кваліфікація	Магістр підприємництва та торгівлі

СХВАЛЕНО

Робочою групою ОП із спеціальності «076
«Підприємництво та торгівля»

Гарант освітньої програми

 Олена СЕРПІЄНКО

«__» _____ 20__ р.

ПОГОДЖЕНО

Завідувач кафедри підприємництва, торгівлі
і логістики

 Євген ШАПРАН

«__» _____ 20__ р.

ПОГОДЖЕНО

Студент (член робочої групи ОП)
навчальної групи БЕМ-М1022

 Альона ВАСІЛЬЄВА

«__» _____ 20__ р.

РЕКОМЕНДОВАНО

Методичною радою НТУ «ХПІ»
Заступник голови методичної ради

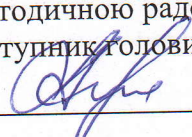
 Руслан МИГУЩЕНКО

«__» _____ 20__ р.

ПОГОДЖЕНО

В.О. Директора навчально-наукового
інституту економіки, менеджменту та
міжнародного бізнесу

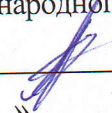
 Олександр МАНОЙЛЕНКО

«__» _____ 20__ р.

РЕЦЕНЗЕНТИ

Продуктивні зауваження та відгуки на проект освітньої програми одержано від:

1. Куценко Тетяна Миколаївна, кандидат економічних наук, доцент, доцент кафедри маркетингу, менеджменту та підприємства Харківського національного університету імені В.Н. Каразіна.
2. Власенко Тетяна Анатоліївна, доктор економічних наук, професор, завідувачка кафедри економіки підприємства та організації бізнесу Харківського національного економічного університету імені С. Кузнеця.

ПЕРЕДМОВА

Відповідає Стандарту вищої освіти другого (магістерського) рівня галузі знань 07 «Управління та адміністрування», спеціальності 076 «Підприємництво та торгівля», затвердженого та введеного в дію наказом Міністерства освіти і науки України № 961 від 10.07.2019 р.

Розроблено робочою групою ОП 076 «Підприємництво, торгівля та біржова діяльність» Навчально-наукового інституту економіки, менеджменту та міжнародного бізнесу Національного технічного університету «Харківський політехнічний інститут».

у складі:

Гарант освітньої програми

СЕРГІЄНКО Олена Андріанівна, доктор економічних наук, професор, професор кафедри підприємництва, торгівлі і логістики.

Члени робочої групи ОП:

1. ГАВРИСЬ Миколай Олександрович, кандидат економічних наук, професор, професор кафедри підприємництва, торгівлі і логістики.
2. СТЕПУРИНА Світлана Олександрівна, кандидат економічних наук, доцент, доцент кафедри Підприємництва, торгівлі і логістики.
3. ВАСІЛЬЄВА Альона Віталіївна – здобувач II рівня вищої освіти (магістр) ОП «Підприємництво, торгівля та біржова діяльність», група БЕМ-М1022.

**1. ПРОФІЛЬ ОСВІТНЬОЇ ПРОГРАМИ
ЗА СПЕЦІАЛЬНІСТЮ
076 – ПІДПРИЄМНИЦТВО ТА ТОРГІВЛЯ**

1 – Загальна інформація	
Вищий навчальний заклад та структурний підрозділ	Національний технічний університет “Харківський політехнічний інститут”, навчально–науковий інститут економіки, менеджменту та міжнародного бізнесу, кафедра підприємництва, торгівлі і логістики.
Ступінь вищої освіти та назва кваліфікації мовою оригіналу	Магістр; магістр підприємництва та торгівлі
Офіційна назва освітньої програми	Освітньо-професійна програма «Підприємництво, торгівля та біржова діяльність»
Тип диплому та обсяг освітньої програми	Диплом магістра, одиничний, 90 кредитів ЄКТС, термін навчання 1 рік 4 місяці
Наявність акредитації	Сертифікат НД № 2192153 термін дії до 01.06.2025 р
Цикл/рівень	НРК України – 7 рівень, EQF LLL – Level 7; QF ENEA – другий цикл
Передумови	Бакалавр, спеціаліст, магістр
Мова викладання	Українська
Термін дії освітньої програми	Відповідно до терміну дії сертифікату про акредитацію. Переглядається щорічно
Посилання на постійне розміщення опису освітньої програми	http://blogs.kpi.kharkov.ua/v2/quality/op-magistr-2023/

2 – Мета освітньої програми

Підготовка фахівців, здатних розв'язувати складні завдання і проблеми у галузі підприємництва, торгівлі та біржової діяльності або у процесі навчання, що передбачає проведення досліджень та/або здійснення інновацій за невизначених умов і вимог.

3 – Характеристика освітньої програми

Предметна область (галузь знань, спеціальність, спеціалізація)	<ul style="list-style-type: none">* Об'єкти вивчення: діяльність суб'єктів господарювання підприємницьких, торговельних та/або біржових структур з виробництва та обігу товарів і послуг, яка здійснюється з метою забезпечення їх ефективного управління і розвитку.* Цілі навчання: підготовка фахівців, здатних розв'язувати складні завдання і проблеми у галузі підприємництва, торгівлі та біржової діяльності або у процесі навчання, що передбачає проведення досліджень та/або здійснення інновацій за невизначених умов і вимог.* Теоретичний зміст предметної області: теоретико-методологічні, науково-методичні і прикладні засади підприємницької, торговельної та біржової діяльності, які забезпечують прийняття обґрунтованих професійних рішень.* Методи, методики та технології: система інноваційних методів, професійних методик та технологій управління.* Інструменти та обладнання: інформаційно-комунікаційні системи, прилади та обладнання (комп'ютерна техніка, пакети прикладних програм, програмні продукти тощо).
Орієнтація освітньої програми	Освітньо-професійна програма з прикладною орієнтацією. Структура програми передбачає динамічне, інтегративне та інтерактивне навчання. Орієнтується на сучасні наукові дослідження в галузі підприємництва, торговельної справи, біржової та комерційної діяльності, враховує специфіку роботи зазначеної галузі; базується на проектних та апробованих практичних результатах із врахуванням стану розвитку інновацій, перспектив їх використання та впровадження.
Основний фокус освітньої програми та спеціалізації	Спеціальна освіта за спеціальністю 076 «Підприємництво та торгівля». Ключові слова: підприємництво, торгівля, біржова діяльність, економіка підприємства, комерційна справа.
Особливості програми	Програма є багатопрофільною та передбачає практичну підготовку для формування навичок у сфері підприємництва, торгівлі та біржової діяльності.

4 – Придатність випускників до працевлаштування та подальшого навчання

Придатність до працевлаштування	<p>Випускники можуть працювати за такими професіями (згідно Національного класифікатора професій ДК 003:2010):</p> <p>1238 Керівник установи (структурного підрозділу) із стандартизації, сертифікації та якості;</p> <p>2419.2 фахівець з ефективності підприємництва, фахівець із якості;</p> <p>3449 інспектор державний з якості товару та торгівлі;</p> <p>3152 інспектор з контролю якості продукції;</p> <p>1493 менеджер (управитель) систем якості;</p> <p>1314 директор (керівник) малої торговельної фірми;</p> <p>1452 менеджер (управитель) в оптовій торгівлі;</p> <p>1453 менеджер (управитель) в роздрібній торгівлі побутовими та непродовольчими товарами; фахівець з біржових операцій;</p> <p>2413.2 професіонал-організатор торгівлі на ринку цінних паперів;</p> <p>3417 аукціоніст (ліцитатор);</p> <p>2413.1 науковий співробітник (біржові операції);</p> <p>1475.4 менеджер (управитель) з логістики</p> <p>2419.2 логіст</p>
Подальше навчання	Продовження освіти за третім (освітньо-науковим) рівнем вищої освіти. Набуття додаткових кваліфікацій в системі післядипломної освіти.

5 – Викладання та оцінювання

Викладання та навчання	<p>Студентоцентроване навчання, яке проводиться у формі лекцій, семінарів, практичних занять, консультацій, тренінгів, самостійного вивчення, виконання курсових робіт на основі опрацювання підручників, посібників, періодичних наукових видань, використання мережі Інтернет.</p> <p>Проблемно-орієнтоване навчання, дистанційне навчання в системі Office 365, самонавчання, навчання через лабораторну практику, навчання на основі досліджень.</p> <p>Викладання проводиться у вигляді: лекцій, мультимедійних лекцій, інтерактивних лекцій, семінарських, практичних занять, лабораторних робіт. Також передбачена самостійна робота з можливістю консультацій з викладачем за окремими освітніми компонентами, індивідуальні заняття, групова проектна робота.</p>
Оцінювання	Рейтингова система оцінювання. Поточний та підсумковий контроль знань (опитування, контрольні та індивідуальні

	завдання, тестування тощо), заліки та іспити (усні та письмові), захист курсових проектів та робіт, захист звіту з практики, публічний захист кваліфікаційної роботи.
6 – Програмні компетентності	
Інтегральна компетентність	Здатність розв'язувати складні задачі і проблеми у галузі підприємництва, торгівлі та/або біржової діяльності або у процесі навчання, що передбачає проведення досліджень та/або здійснення інновацій за невизначених умов і вимог.
Загальні компетентності (визначені стандартом вищої освіти спеціальності)	ЗК 1. Здатність до адаптації та дії в новій ситуації. ЗК 2. Вміння виявляти, ставити та вирішувати проблеми. ЗК 3. Здатність мотивувати людей та рухатися до спільної мети. ЗК 4. Здатність спілкуватися з представниками інших професійних груп різного рівня (з експертами з інших галузей знань/видів економічної діяльності). ЗК 5. Визначеність і наполегливість щодо поставлених завдань і взятих обов'язків.
Спеціальні (фахові) компетентності і спеціальності (визначені стандартом вищої освіти спеціальності)	СК 1. Здатність розробляти та реалізовувати стратегію розвитку підприємницьких, торговельних та/або біржових структур. СК 2. Здатність проводити оцінювання продукції, товарів і послуг в підприємницькій, торговельній та/або біржовій діяльності СК 3. Здатність до ефективного управління діяльністю суб'єктів господарювання в сфері підприємництва, торгівлі та/або біржової діяльності. СК 4. Здатність до вирішення проблемних питань і прийняття управлінських рішень у професійній діяльності. СК 5. Здатність до ініціювання та реалізації інноваційних проектів в підприємницькій, торговельній та/або біржовій діяльності.
7 – Програмні результати навчання	
Програмні результати навчання за спеціальністю (визначені стандартом вищої освіти спеціальності)	1. Вміти адаптуватися та проявляти ініціативу і самостійність в ситуаціях, які виникають в професійній діяльності. 2. Визначати, аналізувати проблеми підприємництва, торгівлі і біржової діяльності та розробляти заходи щодо їх вирішення. 3. Вміти розробляти заходи матеріального і морального заохочення та застосовувати інші інструменти мотивування персоналу й партнерів для досягнення поставленої мети. 4. Застосовувати бізнес-комунікації для підтримки взаємодії з представниками різних професійних груп. 5. Вміти професійно, в повному обсязі й з творчою самореалізацією виконувати поставлені завдання у сфері

	<p>підприємництва, торгівлі та/або біржової діяльності.</p> <p>7. Визначати та впроваджувати стратегічні плани розвитку суб'єктів господарювання у сфері підприємництва, торгівлі та/або біржової діяльності.</p> <p>8. Оцінювати продукцію, товари, послуги, а також процеси, що відбуваються в підприємницьких, торговельних та/або біржових структурах, і робити відповідні висновки для прийняття управлінських рішень.</p> <p>9. Розробляти і приймати рішення, спрямовані на забезпечення ефективності діяльності суб'єктів господарювання у сфері підприємницької, торговельної та/або біржової діяльності.</p> <p>10. Вміти вирішувати проблемні питання, що виникають в діяльності підприємницьких, торговельних та/або біржових структур за умов невизначеності та ризиків.</p> <p>11. Впроваджувати інноваційні проекти з метою створення умов для ефективного функціонування та розвитку підприємницьких, торговельних та/або біржових структур.</p>
8 – Ресурсне забезпечення реалізації програми	
Кадрове забезпечення	Відповідає кадровим вимогам щодо забезпечення провадження освітньої діяльності у сфері вищої освіти згідно з діючим законодавством України (Постанова Кабінету Міністрів України «Про затвердження Ліцензійних умов провадження освітньої діяльності закладів освіти» від 30 грудня 2015 р. № 1187 (зі змінами, внесеними згідно з Постановою КМ № 365 від 24 березня 2021 р.).
Матеріально-технічне забезпечення	Відповідає технологічним вимогам щодо матеріально-технічного забезпечення освітньої діяльності у сфері вищої освіти згідно з діючим законодавством України (Постанова кабінету міністрів України «Про затвердження Ліцензійних умов провадження освітньої діяльності закладів освіти» від 30 грудня 2015 р., № 1187 (зі змінами, внесеними згідно з Постановою КМ № 365 від 24 березня 2021 р.). НТУ «ХП» має навчальні аудиторії, які відповідають вимогам для проведення занять за програмою. В освітньому процесі використовується комп'ютерна техніка кафедр, яка задовольняє вимоги за кількістю та якістю обладнання.
Інформаційне та навчально-методичне забезпечення	Відповідає технологічним вимогам щодо навчально-методичного та інформаційного забезпечення освітньої діяльності у сфері вищої освіти згідно з діючим законодавством України (Постанова кабінету міністрів України «Про затвердження Ліцензійних умов провадження освітньої діяльності закладів освіти» від 30 грудня 2015 р., № 1187 (зі змінами, внесеними згідно з Постановою № 365 від 24 березня 2021 р.).

	Доступ до електронного репозитарію НТУ «ХПІ» (eNTUKhPIIR) через мережу Інтернет (у тому числі університетську мережу Wi-Fi).
9 – Академічна мобільність	
Національна кредитна мобільність	<p>На основі двосторонніх договорів між Національним технічним університетом «Харківський політехнічний інститут» та закладами вищої освіти України.</p> <p>Порядок організації програм академічної мобільності для учасників освітнього процесу регламентує «Положення про академічну мобільність студентів, аспірантів, докторантів, науково-педагогічних та наукових працівників НТУ «ХПІ», яке розміщено на веб-сайті навчального відділу (http://blogs.kpi.kharkov.ua/v2/nv/dokumenti-ntu-hpi-2/).</p> <p>«Положення про порядок відрахування, переривання навчання, поновлення і переведення здобувачів вищої освіти, а також надання їм академічної відпустки та права на повторне навчання в НТУ «ХПІ», яке також розміщено на веб-сайті навчального відділу, встановлює процедуру відрахування, переривання навчання, поновлення і переведення осіб, які навчаються на ліцензованих у встановленому порядку освітніх програмах.</p> <p>Положення також розповсюджується на осіб, які навчаються на акредитованих (якщо акредитація передбачена національним законодавством) освітніх програмах у навчальних закладах іноземних держав, у разі їх поновлення чи переведення до НТУ «ХПІ».</p>
Міжнародна кредитна мобільність	<p>Регламентується «Положенням про навчання студентів та стажування (наукове стажування) аспірантів, докторантів, наукових і науково-педагогічних працівників у провідних ЗВО та наукових установах за кордоном» (http://blogs.kpi.kharkov.ua/v2/nv/wp-content/uploads/sites/17/2019/11/POLOZHENNYA-pro-akademichnu-mobilnist-studentiv-universitetu-2018_final19.doc).</p> <p>Допускаються індивідуальні угоди про академічну мобільність для навчання та проведення досліджень в університетах та наукових установах країн-партнерів.</p> <p>На основі двосторонніх договорів між Національним технічним університетом «Харківський політехнічний інститут» та навчальними закладами вищої освіти зарубіжних країн-партнерів.</p>
Навчання іноземних здобувачів освіти	Навчання іноземних студентів здійснюється в окремих групах. Навчання іноземних студентів може проводитись на загальних умовах або за індивідуальним графіком.

2. ПЕРЕЛІК КОМПОНЕНТ ОП ТА ЇХ ЛОГІЧНА ПОСЛІДОВНІСТЬ

2.1 Перелік компонент ОП

Код н/д	Компоненти освітньої програми (дисципліни, проекти / роботи, практика, кваліфікаційна робота)	Кількість кредитів	Форма підсумкового контролю
1	2	3	4
Обов'язкові компоненти ОП			
<i>Загальна підготовка</i>			
ЗП 1	Ділова етика і соціальна відповідальність	3,0	Залік
ЗП 2	Бізнес комунікації іноземною мовою	3,0	Залік
ЗП 3	Договірне право	3,0	Залік
<i>Спеціальна (фахова) підготовка</i>			
СП1	Основи наукових досліджень	4,0	Залік
СП2	Сучасні методи бізнес-аналітики в підприємстві та торгівлі	5,0	Екзамен
СП3	Технологічне підприємництво та біржова діяльність	4,0	Залік
СП4	Економічна ефективність підприємницьких рішень	5,0	Екзамен
СП5	Електронна комерція та глобальне підприємництво	4,0	Екзамен
СП6	Міжнародне технічне регулювання	6,0	Екзамен
СП7	Переддипломна практика	15,0	Залік
СП	Атестація	15,0	
	Загальний обсяг обов'язкових компонент	67	
Вибіркові компоненти ОП			
	<i>Профільна підготовка*</i>	15	
	<i>Профільований пакет дисциплін 01 «Підприємництво, торгівля та біржова діяльність»</i>		
ВП1.1	Мерчендайзинг	4,0	Екзамен
ВП1.2	Комерційна логістика	5,0	Екзамен
ВП1.3	Управління якістю товарів та послуг	6,0	Екзамен

1	2	3	4
	<i>Профільований пакет дисциплін 02 "Корпоративна логістика та управління ланцюгами постачання"</i>		
ВП2.1	Інноваційне управління ланцюгами постачання	4,0	Екзамен
ВП2.2	Логістичний менеджмент	5,0	Екзамен
ВП2.3	Проектування логістичних систем	6,0	Екзамен
	<i>Дисципліни вільного вибору студента профільної підготовки згідно переліку *</i>	8	
	Загальний обсяг вибіркового компонента:	23	
	ЗАГАЛЬНИЙ ОБСЯГ ОСВІТНЬОЇ ПРОГРАМИ:	90	

Примітка *. Студент обирає один з профільованих пакетів дисциплін (15 кредитів) та дисципліни вільного вибору профільної підготовки згідно переліку за навчальним планом (8 кредитів).

2.2 Структурно-логічна схема ОП

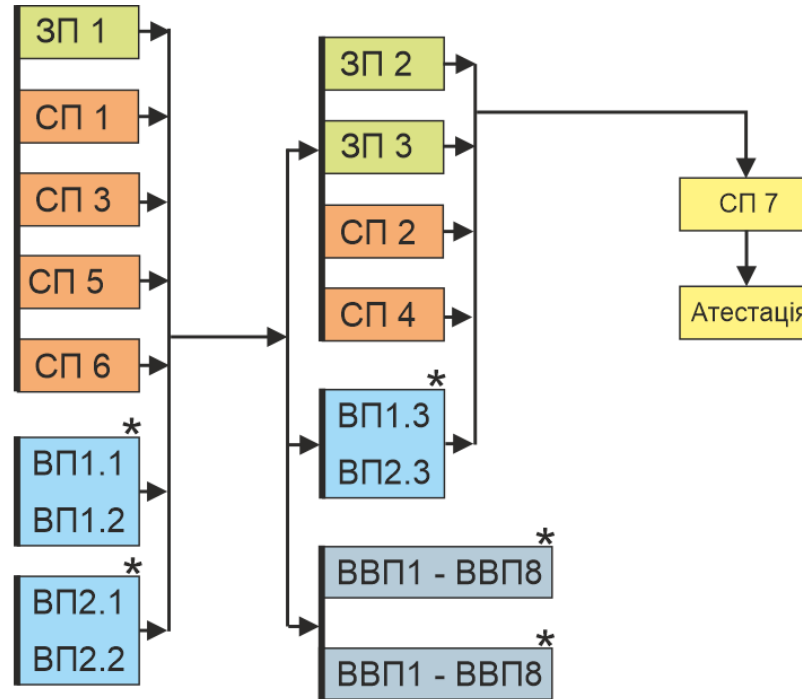

Семестр:

I

II

III

*Примітка: Студент обирає один з профільованих пакетів дисциплін (15 кредитів) та дисципліни вільного вибору профільної підготовки згідно переліку за навчальним планом (8 кредитів).

2.3 Розподіл змісту освітньої програми за групами компонентів та циклами підготовки

№ п/п	Цикл підготовки	Обсяг навчального навантаження здобувача вищої освіти (кредитів ECTS / %)		
		Обов'язкові компоненти освітньо-професійної програми	Вибіркові компоненти освітньо-професійної програми	Всього за весь термін навчання
1	Загальна підготовка	9 / 10	-	9 / 10
2	Спеціальна (фахова) підготовка	58 / 64	-	58 / 64
3	Дисципліни вільного вибору	-	23 / 26	23 / 26
Всього за весь термін навчання		67 / 74	23 / 26	90 / 100

3. ФОРМА АТЕСТАЦІЇ ЗДОБУВАЧІВ ВИЩОЇ ОСВІТИ

Атестація випускників освітньої програми спеціальності 076 «Підприємництво, торгівля та біржова діяльність» проводиться відкрито у формі публічного захисту кваліфікаційної (дипломної) роботи та завершується видачею документу встановленого зразка про присудження йому ступеня вищої освіти «Магістр» з присвоєнням освітньої кваліфікації: магістр підприємництва та торгівлі.

Випускна кваліфікаційна робота проходить перевірку на плагіат та має бути розміщена на офіційному сайті або в репозиторії закладу вищої освіти.

Таблиця 1. Матриця відповідності визначених результатів навчання, компетентностей та освітніх компонентів

	ЗК1 Здатність до адаптації та дії в новій ситуації	ЗК 2. Вміння виявляти, ставити та вирішувати проблеми.	ЗК 3. Здатність мотивувати людей та рухатися до спільної мети.	ЗК 4. Здатність спілкуватися з представниками інших професійних груп різного рівня (з експертами з інших галузей знань/видів економічної діяльності).	ЗК 5. Визначеність і наполегливість щодо поставлених завдань і взятих обов'язків.	СК 1. Здатність розробляти та реалізовувати стратегію розвитку підприємницьких, торговельних та/або біржових структур.	СК 2. Здатність проводити оцінювання продукції, товарів і послуг в підприємницькій, торговельній та/або біржовій діяльності	СК 3. Здатність до ефективного управління діяльністю суб'єктів господарювання в сфері підприємництва, торгівлі та/або біржової діяльності.	СК 4. Здатність до вирішення проблемних питань і прийняття управлінських рішень у професійній діяльності.	СК 5. Здатність до ініціювання та реалізації інноваційних проектів в підприємницькій, торговельній та/або біржовій діяльності.
ПРН1 Вміти адаптуватися та проявляти ініціативу і самостійність в ситуаціях, які виникають в професійній діяльності.	ЗП1 ЗП2 СП1									
ПРН2 Визначати, аналізувати проблеми підприємництва, торгівлі і біржової діяльності та розробляти заходи щодо їх вирішення.		ЗП3 СП1 СП2 СП4								
ПРН3 Вміти розробляти заходи матеріального і морального заохочення та застосовувати інші інструменти мотивування персоналу й партнерів для досягнення поставленої мети.			ЗП1 ЗП2							
ПРН4 Застосовувати бізнес-комунікації для підтримки взаємодії з представниками різних професійних груп.				ЗП1 ЗП2 ЗП3 СП3 СП6						
ПРН5 Вміти професійно, в повному обсязі й з творчою самореалізацією виконувати поставлені завдання у сфері підприємництва, торгівлі та/або біржової діяльності.					ЗП1 ЗП3 СП3 СП4 СП5					

	ЗК1 Здатність до адаптації та дії в новій ситуації	ЗК 2. Вміння виявляти, ставити та вирішувати проблеми.	ЗК 3. Здатність мотивувати людей та рухатися до спільної мети.	ЗК 4. Здатність спілкуватися з представниками інших професійних груп різного рівня (з експертами з інших галузей знань/видів економічної діяльності).	ЗК 5. Визначеність і наполегливість щодо поставлених завдань і взятих обов'язків.	СК 1. Здатність розробляти та реалізовувати стратегію розвитку підприємницьких, торговельних та/або біржових структур.	СК 2. Здатність проводити оцінювання продукції, товарів і послуг в підприємницькій, торговельній та/або біржовій діяльності	СК 3. Здатність до ефективного управління діяльністю суб'єктів господарювання в сфері підприємництва, торгівлі та/або біржової діяльності.	СК 4. Здатність до вирішення проблемних питань і прийняття управлінських рішень у професійній діяльності.	СК 5. Здатність до ініціювання та реалізації інноваційних проектів в підприємницькій, торговельній та/або біржовій діяльності.
ПРН7 Визначати та впроваджувати стратегічні плани розвитку суб'єктів господарювання у сфері підприємництва, торгівлі та/або біржової діяльності.						СП2 СП3 СП5 ВП2.2				
ПРН8 Оцінювати продукцію, товари, послуги, а також процеси, що відбуваються в підприємницьких, торговельних та/або біржових структурах, і робити відповідні висновки для прийняття управлінських рішень.							СП1 СП2 СП4 ВП1.1 ВП1.3			
ПРН9 Розробляти і приймати рішення, спрямовані на забезпечення ефективності діяльності суб'єктів господарювання у сфері підприємницької, торговельної та/або біржової діяльності.							СП4 СП5 СП6 ВП1.2			
ПРН10 Вміти вирішувати проблемні питання, що виникають в діяльності підприємницьких, торговельних та/або біржових структур за умов невизначеності та ризиків.								СП1 СП2 СП4 СП5		
ПРН11 Впроваджувати інноваційні проекти з метою створення умов для ефективного функціонування та розвитку підприємницьких, торговельних та/або біржових структур.									СП3 СП6 ВП2.1 ВП2.3	

